

特点:

- 频率范围: 30~1700MHz
- 增益: 21dB
- P₋₁: 18dBm
- 工作电压及电流: +5V@60mA
- SOT-89 封装
- 工作温度: -55℃~+85℃
- 产品执行标准为 GJB8481-2015

性能参数: (TA=+25℃, 50Ω系统)

参数名称	符号	测试条件	参数值			单位	备注
			MIN	TYP	MAX		
频率范围	f	V _{cc} =+5.0V Z _{in} =Z _{out} =50Ω f=30~1700MHz	30		1700	MHz	
功率增益	G _P		20	21		dB	
增益平坦度	ΔG _P			1.5	2	dB	
输入驻波比	VSWR _i			1.5:1	2.0:1		
输出驻波比	VSWR _o			1.5:1	2.0:1		
噪声系数	NF			3	4	dB	
输出-1dB 压缩点	P _{-1dB}			16	18		dBm
工作电压	V _{CC}		+4.75	+5	+5.25	V	
电源电流	I _{CC}	V _{cc} =+5.0V, P _{in} ≤-20dBm		60	75	mA	
质量	m				5	g	

极限参数表:

参数名称	极限值	单位	参数名称	极限值	单位
电源电压	+5.5	V	贮存温度	-55~+125	℃
输入射频功率	15.0	dBm	静电防护等级(HBM)	Class 1A	/

封装外形图:

单位: mm

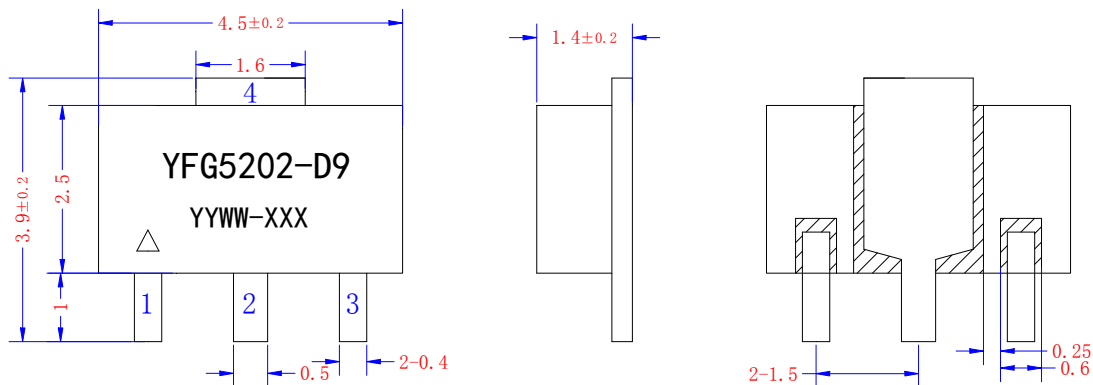

注: 1、未标注公差按 GB/T1804—2000 规定, 公差等级 f;

2、产品本体采用金属陶瓷封装管壳, 引脚表面镀镍金 (Ni 1.2~8.9μm, Au 1.2~5.7μm);

3、产品标识采用激光刻字, 完成后盖板和底座进行平行缝焊处理。

字符标志:

YFG5202-D9	产品型号
Δ	静电敏感器件标识&1脚
YYWW	批次号
XXX	序列号

引脚定义:

引脚	定义	备注
1	RF IN	射频输入端
2	GND	接地端
3	RF OUT	射频输出端
4	GND	接地端

推荐焊盘:

单位: mm

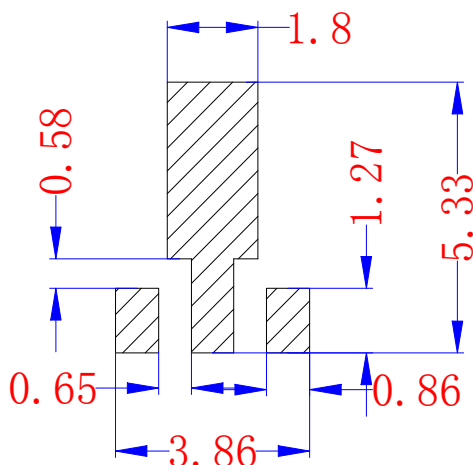

推荐使用电路:

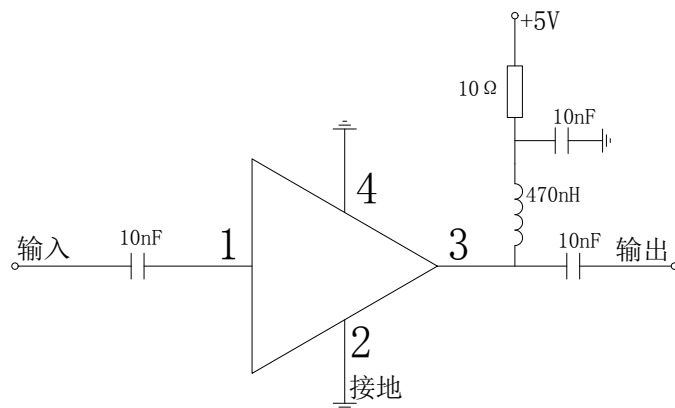

注: 限流电阻 (10Ω) 可根据实际电流进行调整, 确保电流为 60mA 左右。

测试曲线:

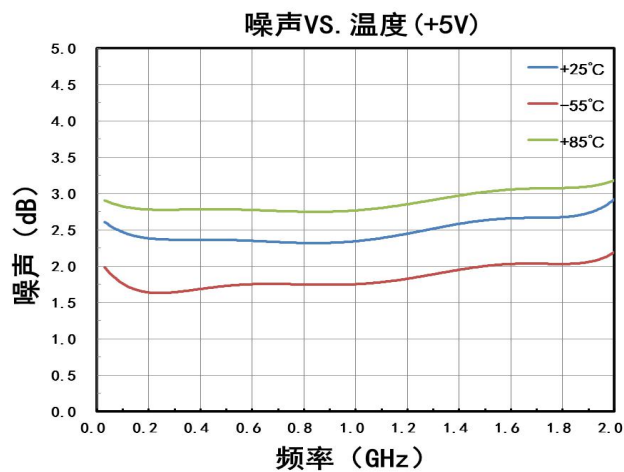
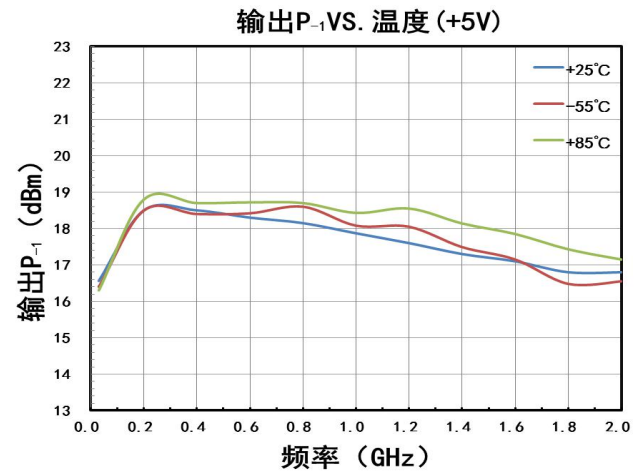
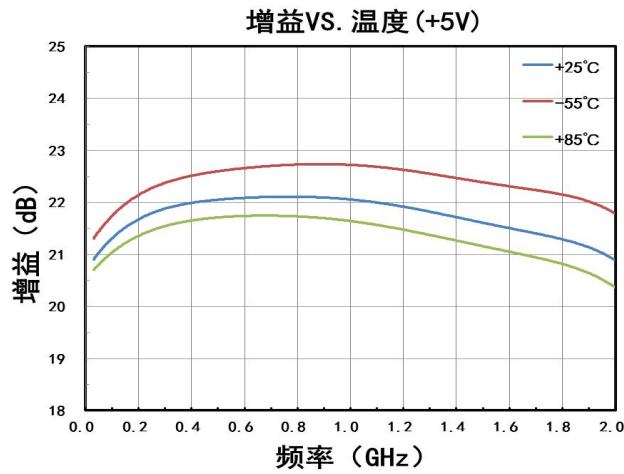
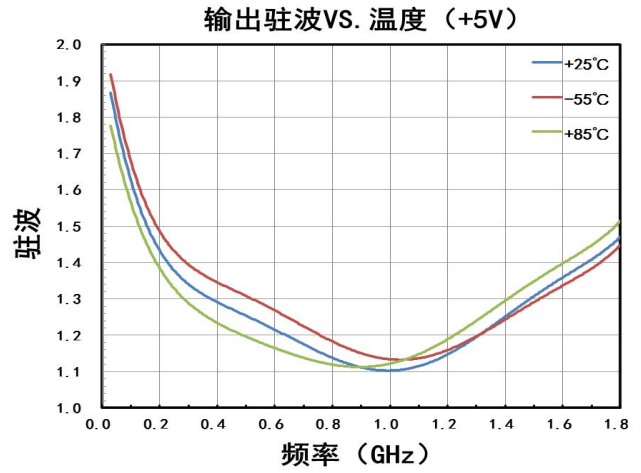
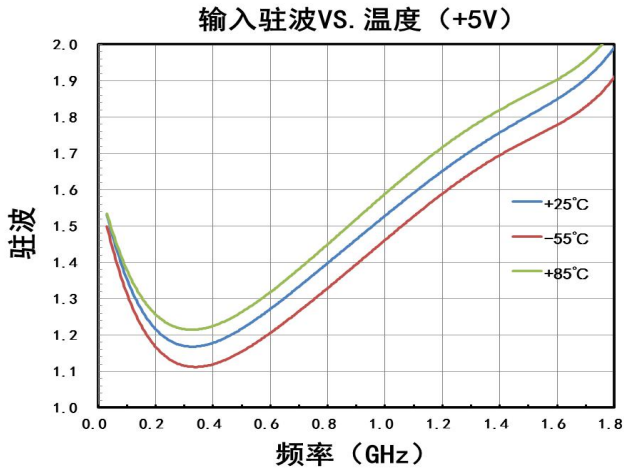

产品使用注意事项:

- 1.产品属于静电敏感器件，产品在运输、装配使用过程中请注意静电防护；
- 2.产品使用时请保证接地良好（GND 引脚和底部金属化区域）；
- 3.产品推荐采用 SMT 工艺贴片使用，采用 Sn63/Pb37 锡膏，熔点 183℃回流焊接，回流温度推荐曲线。

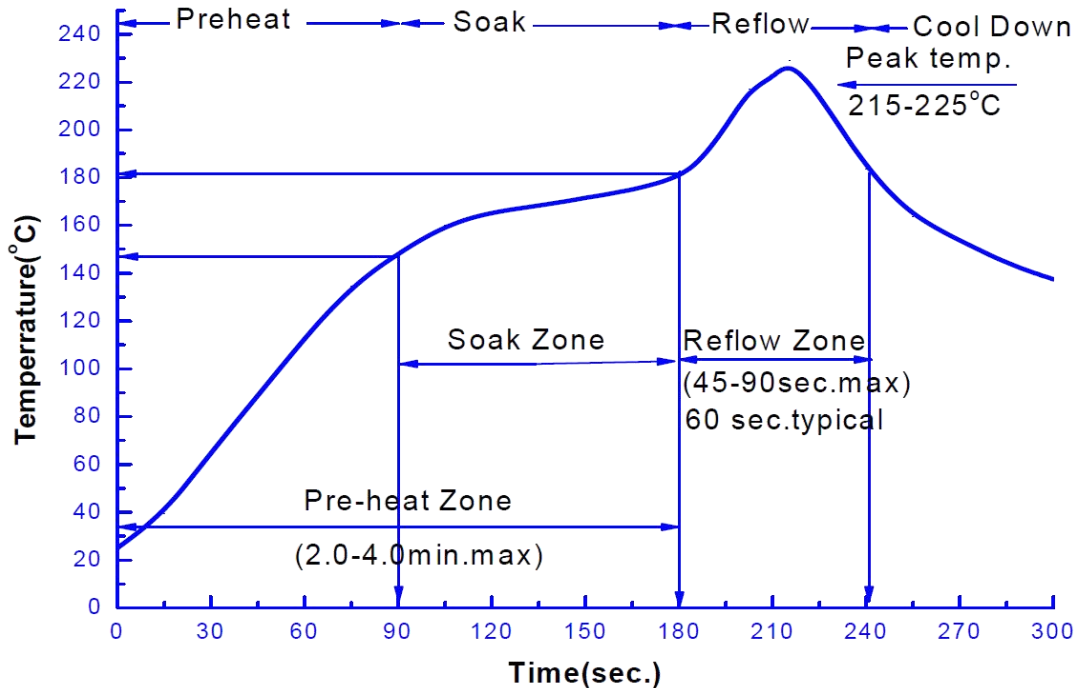

此图为推荐回流温度曲线，因基板及回流焊设备性能不同而有所差异。请依据使用的基板与回流设备确认实际温度曲线，实测回流基板温度不得超过 230℃。

- 4.如特殊情况需采用手工焊接，烙铁温度 350℃，焊接时间不超过 3 秒；回流及手工焊接次数不大于 3 次。
5. 产品在存储时需采用防静电托盘或防静电袋进行密封包装，存放条件：温度 10~35℃，湿度 35~65%RH；对于需长期储存（超过半年）产品尽量在充氮干燥环境下存放。
6. 客户在产品应用时应结合实际环境考虑是否对产品进行防护处理。对有盐雾防腐等要求的环境，客户在对产品焊接及清洗完成后，应对宇熙产品进行三防喷涂处理，以提高产品耐环境适应性能力。